

# GER EINBAU- UND WARTUNGSANLEITUNG DER SAUNATÜREN AUS VOLLGLAS

- Zum Einbau sollte die Wandöffnung ausreichende Masse haben. Die Wandöffnung muss in der Breite 10 mm und Höhe 64 mm grösser als der Türrahmen sein. Tür- und Zargenmasse bitte nicht ändern, sondern die Wandöffnung entsprechend anpassen.
- Zwischen der Zargenunterkante und dem Fussboden muss ein Belüftungsspalt von 50 mm bleiben.
- Auf keinen Fall den Glasrand mit dem harten Fussboden oder der Wand in Berührung kommen lassen, Glasür könnte dabei zerbrechen.
- Um die Öffnungsrichtung der Tür zu ändern, die Tür auf den festen Boden legen, so dass die Tür nach oben öffnet. Zunächst die 4 Bolzen am oberen Zargenteil abschrauben und die lose Türzarge unten anschrauben.

## Werkzeuge für den Türeinbau

- Sechskantschraubendreher (3 mm und 5 mm)
- Wasserwaage
- Schraubendreher
- Für den Zargeneinbau in die Holzwandöffnung 8 Bolzen (Mindestmass 5x90 mm) zur Befestigung der Zargen.
- Für den Zargeneinbau in die Maueröffnung 8 Dübel (Mindestmass 8x80 mm) mit Bolzen und Bohrer
- Holzkeile zum Fixieren der Zargen

- 1) Das Türblatt mit der Zarge waagrecht auf den festen Boden stellen, so dass die Tür nach oben zu öffnen ist.
- 2) Die Kappen (1) von den Angeln entfernen und die Angeln vom Glas abschrauben (2) (Abb. 1).
- 3) Das Glas auf Holzklötzen an eine Wand anlehnen, zwischen Glas und Wand etwas Weiches zum Polstern nehmen.
- 4) Die Zarge in die Wandöffnung einsetzen, mit Holzkeilen fixieren. Mit Wasserwaage rechtwinklig und genau ausrichten.
- 5.1) **Holz wand:** die Zarge einsetzen und verschrauben;
- 5.2) **Steinwand:** die Zarge in die Maueröffnung einsetzen und die Vorbohrstellen markieren. Die Zarge abstellen, die Löcher vorbohren und Dübel anbringen. Die Zarge wieder einsetzen, mit den Keilen fixieren. Die Bolzen festschrauben. Mit der Wasserwaage rechtwinklig und genau ausrichten.
- 6) Das Glasblatt in die Türangeln einhängen und mit den Schrauben (2) festziehen. Die Kappen (1) auf die Angeln setzen (Abb. 1).
- 7) Die Beweglichkeit der Tür und Einrasten des Rollverschlusses testen. Notfalls kann das Rollen mit einer Verstellerschraube (3) im Rollverschluss reguliert werden (Abb. 2)
- 8) Bei Bedarf kann das Glasblatt mit den Angeln reguliert werden. Bitte die Verstellanleitung beachten!

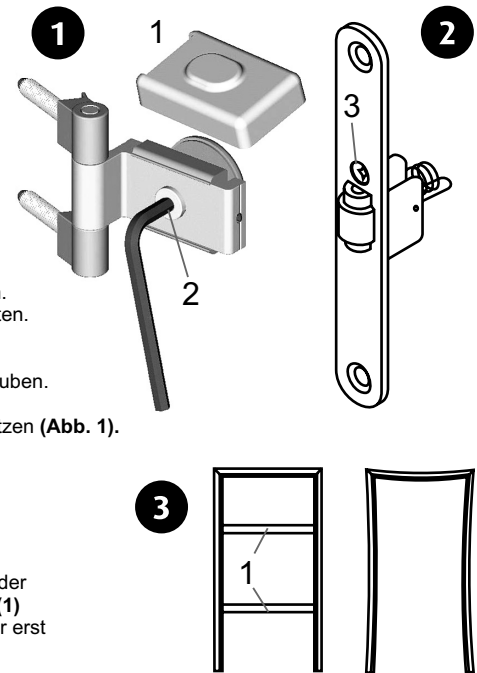

## WANDÖFFNUNG FÜLLEN

Zwischenraum zwischen Zarge und Mauer einbruch mit Montageschaum oder Glaswolle füllen. Um eine Deformation der Zarge zu vermeiden, sind zwei waagerechte, an den Enden gepolsterten Kanthölzer zwischen den seitlichen Zargen (1) einzusetzen (Abb. 3). Dann Zwischenraum zwischen Zarge und Wandeinbruch mit Montageschaum füllen. Kanthölzer erst nach Schaumaushärtung entfernen. Montagelöcher mit Füllkorken verschliessen.

## HANDGRIFF - MONTAGE

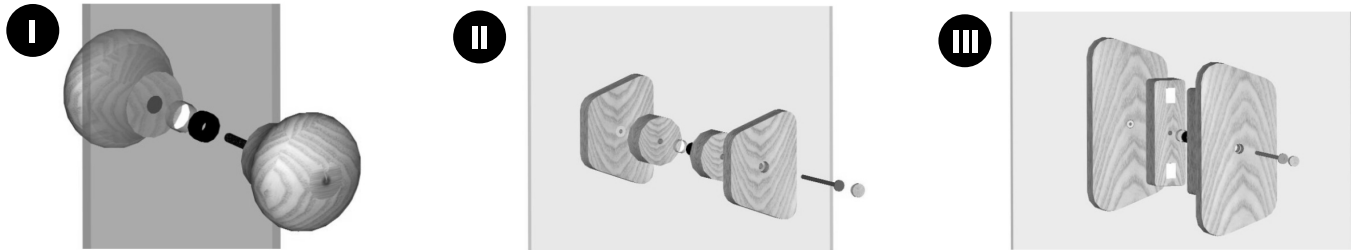

**Handgriffmontage III:** Papierdeckel entfernen und eine Seite beider ovaler Teile am Trapezdetail befestigen. Handgriffteile beidseitig des Türblattes durch Löcher im Glas und Exzentrische Scheibe mit Bolzen festschrauben. Montagelöcher im Trapezangriff mit Füllkorken schliessen.

## WARTUNG UND PFLEGE

- Rollverschluss und Angeln regelmässig prüfen, bei Bedarf Angelbolzen neu spannen.
- Vermeiden sie ständigen, direkten Wasserfluss auf die Zarge. Zwischen Zarge und fließendem Wasser (Dusche, Wasserhahn) empfehlen wir einen Abstand von 2 Meter.
- Mängel beim Öffnen und Schliessen der Tür kann durch Verzerrung der Baukonstruktion, Lockerung der Bandbolzen oder feuchtigkeitsbedingt verursacht sein. Befestigungen regelmässig prüfen und bei Bedarf die Tür neu regulieren. Sie können sich auch an den Händler oder an den Kundenservice wenden.
- Reinigen sie Glasüren regelmässig mit Spezialreinigungsmittel für Glasflächen. Kalkreste können sie mit milder Essiglösung entfernen. Meiden sie Scheuermittel, die die Glasoberfläche beschädigen könnten.

## VERSTELLANLEITUNG DER ANGELN

Die Angeln können verstellt und das Glasblatt so in seitlicher Richtung versetzt werden – entweder in Richtung Verschluss oder Angeln. Die höchstmögliche Verstellspanne ist 5mm.

Sie brauchen einen Sechskantschraubendreher mit den Abmessungen 5 mm und 3 mm (nicht im Lieferumfang enthalten).

- Die Befestigungsschraube (2) des Glasblattes mit dem Sechskantschraubendreher (3) um eine Voldrehung losschrauben (Abb. 4)

### Verschieben des Glasblattes in Richtung Roll-Verschluss

- Drehen Sie die Verstellerschraube der Angel an der Verschlussseite (4) mit dem Sechskantschraubendreher (6) im gewünschten Ausmaß gegen den Uhrzeigersinn. Eine Voldrehung der Schraube gegen den Uhrzeigersinn verschiebt das Glasblatt um 1mm in Richtung Verschluss.
- Nachdem das Glasblatt die gewünschte Position erreicht hat, ziehen Sie die Schraube auf der Gegenseite (5) fest.
- Ziehen Sie die Befestigungsschraube (2) des Glasblattes fest.
- Anschließend die Schraube auf der Gegenseite (5) festziehen und die Kappe (1) auf die Angel setzen.

### Verschieben des Glasblattes in Richtung Angeln

- Drehen Sie die Verstellerschraube, die weiter vom Roll-Verschluss angebracht ist (5), im gewünschten Ausmaß gegen den Uhrzeigersinn.
- Nachdem das Glasblatt die gewünschte Position erreicht hat, ziehen Sie die Schraube auf der Gegenseite (4) fest.
- Ziehen Sie die Befestigungsschraube (2) des Glasblattes fest.
- Anschließend die Schraube auf der Gegenseite (4) festziehen und die Kappe (1) auf die Angel setzen.

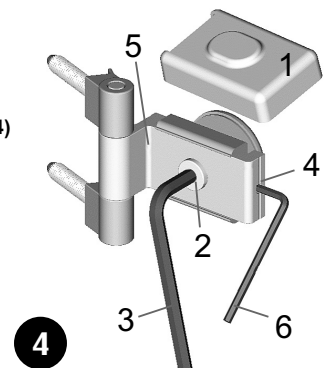

**Nach dem Verstellen der Angeln das Glasblatt vorsichtig hin und her bewegen, dabei den Glasrand nicht mit der Zarge in Berührung kommen lassen.**